

Produktdatablad solpanelfeste: Hurtigfeste solpanel takstein

Teknisk spesifikasjon

- Dimensjoner: 189 x 52 x (144–173 mm)
- Vekt: 606 gram
- Korrosivitetsklasse: C4 40 år

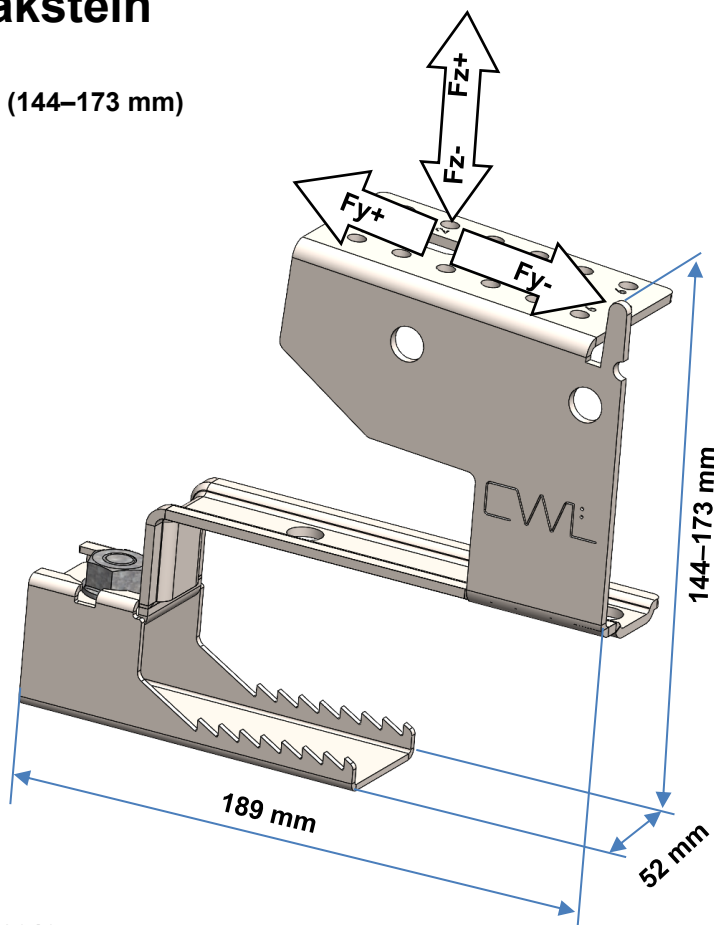

Tiltenkt bruk

**Feste for solpaneler
på lektede tak.**

Monteringsanvisning: **M-380**

Testing utført i henhold til: **CEN/TR 16999:2019**

Produsentens navn og kontaktadresse

CW Lundberg Industri AB, Landsvägen 52, Box 138, 792 22 Mora, Sverige

Ytelse

Lastretning	Konstruksjonsverdier for aktuell last				Type mekanisk innfesting
	Parallell opp (Fy+)	Parallell ned (Fy-)	Normal opp (Fz+)	Normal ned (Fz-)	
Takkonstruksjon					
Bærelekt 45 x 70, klasse min. C14	0,5 kN	2,1 kN	1,2 kN	2,1 kN	Klemme
Bærelekt 40 x 60, uklassifisert	0,5 kN	2,1 kN	1,2 kN	2,1 kN	
Bærelekt 36 x 48, uklassifisert	0,5 kN	2,1 kN	1,2 kN	2,1 kN	
Bærelekt 30 x 50, uklassifisert	0,5 kN	2,1 kN	1,2 kN	2,1 kN	
Bærelekt 25 x 48, uklassifisert*	0,5 kN	2,0 kN	0,8 kN	1,8 kN	
Bærelekt 25 x 38, uklassifisert*	0,5 kN	2,0 kN	0,8 kN	1,8 kN	

Angitt ytelse forutsetter at bærelekten er godt forankret til bærende konstruksjon, uskadet og fri for feil.

* C-avstand for takstoler eller strølekt 600 mm.