

Produktdatablad solpanelsfäste: Snabbfäste solpanel takpannor

Teknisk specifikation

- **Dimension:** 189 x 52 x (144-173 mm)
- **Vikt:** 606 gram
- **Korrosivitetsklass:** C4 40 år

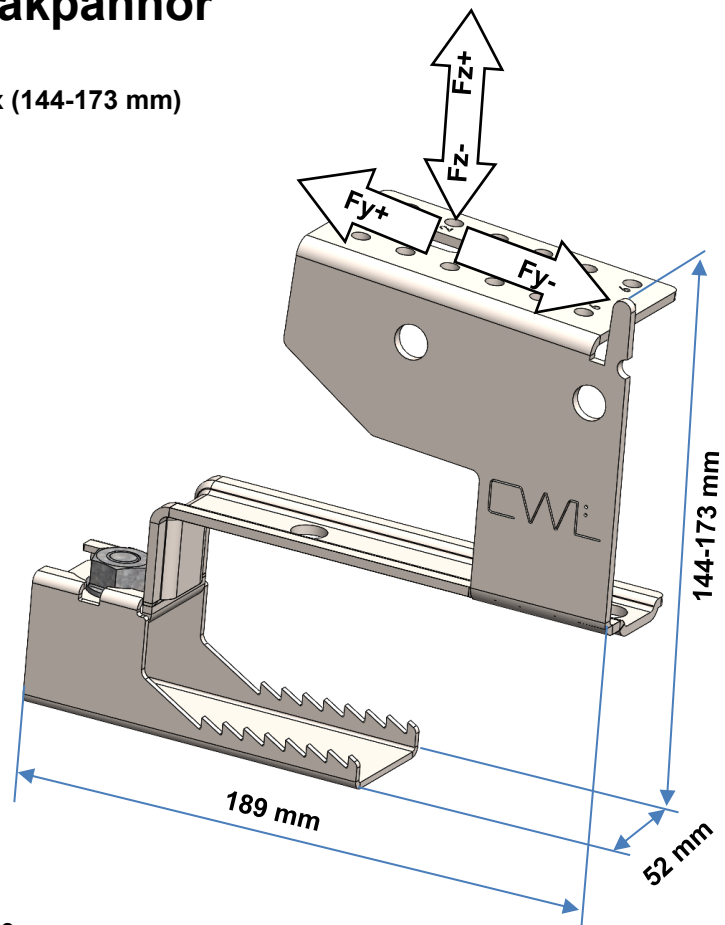

Avsedd användning

**Infästning för solpaneler
på läktade tak.**

Monteringsanvisning: **M-380**

Provning utförd enligt: **CEN/TR 16999:2019**

Tillverkarens namn och kontaktadress

CW Lundberg Industri AB, Landsvägen 52, Box 138, 792 22 Mora, Sverige

Prestanda

Takkonstruktion	Lastriktning	Designvärden för brukbar last				Mekanisk infästningstyp
		Parallell upp (Fy+)	Parallell ner (Fy-)	Normal upp (Fz+)	Normal ner (Fz-)	
Bärläkt 45 x 70, klass min C14		0,5 kN	2,1 kN	1,2 kN	2,1 kN	Klämma
Bärläkt 40 x 60, oklassad		0,5 kN	2,1 kN	1,2 kN	2,1 kN	
Bärläkt 36 x 48, oklassad		0,5 kN	2,1 kN	1,2 kN	2,1 kN	
Bärläkt 30 x 50, oklassad		0,5 kN	2,1 kN	1,2 kN	2,1 kN	
Bärläkt 25 x 48, oklassad *		0,5 kN	2,0 kN	0,8 kN	1,8 kN	
Bärläkt 25 x 38, oklassad *		0,5 kN	2,0 kN	0,8 kN	1,8 kN	

Angiven prestanda förutsätter att bärläkt är väl förankrat till bärande konstruktion, inte skadad och fri från fel.

* C-avstånd för takstolar eller ströläkt 600mm.